

AUTEK MAQUINARIA 5392 7077

HERRAMIENTA NEUMÁTICA



SULLAIR®

AUTEK MAQUINARIA 5392 7077

ANTES DE COMPRAR HERRAMIENTA NEUMÁTICA, TENGA PRESENTÉ A LA COMPAÑÍA QUE LAS FABRICA.

CON SULLAIR, USTED NO COMPRA SOLO HERRAMIENTA NEUMÁTICA, SINO QUE TAMBIÉN COMPRA LA EXPERIENCIA ACUMULADA A TRAVÉS DE DÉCADAS EN LA FABRICACIÓN DE ELLAS.

El renombre de Sullair como el principal fabricante de herramienta neumática se basa en más de medio siglo de experiencia y práctica en la fabricación. Para aprovechar estos recursos excepcionales de destreza y tecnología, Sullair construyó la instalación de avanzada en Montbrison, Francia, que se dedica a la fabricación exclusiva de herramienta neumática Sullair. En esta planta, que cuenta con el equipo más moderno y las técnicas de producción más avanzadas, la herramienta neumática Sullair se fabrican de acuerdo a las normas más altas de calidad en los sistemas de calidad ISO 9001.

Usted le está comprando a un líder en el mercado.

Las herramientas Sullair son mundialmente conocidas por su diseño innovador, fabricación de calidad y su funcionamiento extremadamente confiable. Los martillos neumáticos rompedor de pavimentos, diseñados ergonómicamente para ser más cómodos para el operador y reducir el cansancio, están en uso a nivel mundial. Los perforadores de rocas, contruidos para durar más tiempo y funcionar sin problemas, están aumentando la productividad en los lugares de trabajo en todas partes. Los fuertes martillos picadores Sullair se están utilizando en proyectos que requieren mucha resistencia. En los lugares de construcción, en minas y canteras, en puentes y calles de todo el mundo, donde se requiera la calidad y el funcionamiento, la herramienta Sullair es la preferida.

Usted está comprando capacidad a nivel mundial.

Sullair está explorando constantemente nuevas alternativas para mejorar el funcionamiento y el rendimiento eficiente de energía de sus equipos de aire comprimido para sus clientes a

nivel mundial. Por medio de una red internacional muy amplia de oficinas locales de ventas y servicios y distribuidores autorizados, Sullair presta servicio para las necesidades relacionadas al aire comprimido en todas las áreas de la industria de construcción y minería en todo el mundo.

Usted está comprando servicio al cliente.

La red de apoyo posventa de Sullair proporciona al cliente servicio con experiencia, incluyendo asistencia



La fábrica de Sullair en Montbrison, Francia, se dedica a la producción de herramienta neumática Sullair.

técnica para resolver problemas en el lugar de trabajo, disponibilidad mundial de las piezas de repuesto y la entrega confiable y a tiempo de los productos.



Las herramientas de Sullair esperan ser inspeccionadas y probadas antes de ser enviadas a los clientes de todo el mundo.

En Sullair la Satisfacción Completa del Cliente es la parte fundamental de la filosofía de la compañía.

Usted está comprando una gran variedad de productos.

La línea completa de herramienta neumática Sullair abarcan martillos neumáticos rompedor de pavimentos, martillos de picar, perforadores de roca, perforadores de uso general, herramientas de demolición, apisonadoras, excavadoras de zanjas y para arcilla, mangueras de aire y accesorios. Utilizando el concepto

en funcionamiento a las herramientas, Sullair le ofrece una selección completa de compresores de aire. Estos compresores son compactos pero permiten acceso interno completo, y cuentan con las características sobresalientes y el funcionamiento confiable que usted espera de Sullair.

Usted está comprando un compromiso con la innovación y la calidad.

La certificación ISO 9001 ha sido otorgada a las instalaciones de la compañía en Norteamérica y Europa. Sullair se enorgullece de su dedicación a la excelencia y de su compromiso con la innovación. En Sullair, siempre nos esforzamos por ampliar nuestros conocimientos técnicos para poder servir mejor a las necesidades de nuestros clientes.



Utilizando sus recursos excepcionales de destreza y tecnología, Sullair fabrica herramienta neumática de gran calidad.



TENEMOS LAS HERRAMIENTAS ADECUADAS PARA SU TRABAJO. GUÍA DE APLICACIONES PARA LAS HERRAMIENTAS SULLAIR.

APLICACIONES	HERRAMIENTAS	MODELO SULLAIR	CLASE	PESO	PCM
<ul style="list-style-type: none"> • Picadas livianas • Trabajos de detalles finos y restauraciones por encima de la cabeza 	Martillo Liviano de picar	MLC-10	10#	12 lbs.	18
<ul style="list-style-type: none"> • Aplicaciones horizontales y por encima de la cabeza • También aplicaciones industriales 	Martillo de Picar	MCH-2/3/4	15#	16-19 lbs.	26-33
<ul style="list-style-type: none"> • Cortar y martillar remaches extra grandes • Trabajos pesdos de demolición 	Rompedor de Remaches	MRB-8/11	30#	30-33 lbs.	44-50
<ul style="list-style-type: none"> • Roturas livianas de hormigón y otros trabajos livianos 	Martillo Liviano Rompepavimentos	MPB-30A	30#	35.5 lbs.	37
<ul style="list-style-type: none"> • Puentes de hormigón y trabajos generales de demolición 	Martillo Liviano Rompepavimentos	MPB-35A	40#	39 lbs.	49
<ul style="list-style-type: none"> • Rotura de calles de hormigón y otros trabajos generales de demolición 	Martillo Mediano Rompepavimentos	MPB-60A	60#	69.5 lbs.	48
<ul style="list-style-type: none"> • Trabajos pesados de demolición de rotura de hormigón armado 	Martillo Pesado Rompepavimentos	MPB-90A	90#	92 lbs.	62
<ul style="list-style-type: none"> • Excavación de arcilla y lecho de roca • Trabajos livianos de demolición horizontal 	Herramienta Liviana de Demolición	MDT-22	20#	24.7 lbs.	33.4
<ul style="list-style-type: none"> • Trabajos medianos de demolición 	Herramienta Mediana de Demolición	MDT-30	30#	33 lbs.	37
<ul style="list-style-type: none"> • Excavación de arcilla y lecho de roca • Trabajos livianos de demolición horizontal 	Excavadora Mediana	MCD-30	30#	33.8 lbs.	37
<ul style="list-style-type: none"> • Compactar relleno de zanjas, trincheras, cimientos y alrededor de postes 	Apisonadora de Relleno	MBT-6	35#	40.5 lbs.	32
<ul style="list-style-type: none"> • Andas de fijación • Perforar orificios en hormigón y ladrillos 	Martillo Perforador	MRD-9	9#	9 lbs.	21
<ul style="list-style-type: none"> • Andas de fijación • Perforar orificios en hormigón y ladrillos 	Perforadora Liviana de Roca	MRD-30	30#	34 lbs.	53
<ul style="list-style-type: none"> • Perforar hasta 6 pies de profundidad y con un diámetro de 1-1/2" 	Perforadora Liviana de Roca	MRD-40	40#	45.5 lbs.	80
<ul style="list-style-type: none"> • Perforar hasta 10 pies de profundidad y con un diámetro de 1-3/4" 	Perforadora Mediana de Roca	MRD-50	50#	48.5 lbs.	123
<ul style="list-style-type: none"> • Perforar hasta 20 pies de profundidad y con un diámetro de 2" 	Perforadora Pesada de Roca	MRD-55	55#	56 lbs.	95
<ul style="list-style-type: none"> • Perforar hasta 25 pies de profundidad y con un diámetro de 3" 	Perforadora Pesada de Roca	MRD-60	60#	59 lbs.	98

LOS MARTILLOS NEUMÁTICOS ROMPEPAVIMENTOS HAN SIDO DISEÑADOS PARA DAR MEJOR RESULTADO Y DURAR MÁS

MENOS PIEZAS QUE SE DESGASTAN, MENOS MANTENIMIENTO, MAYOR COMODIDAD PARA EL OPERADOR, MENOS CANSANCIO, MENOR CONSUMO DE AIRE.

LOS MARTILLOS NEUMÁTICOS ROMPEPAVIMENTOS SULLAIR HAN SIDO DISEÑADOS PARA BRINDAR EFICIENCIA LABORAL Y UNA VIDA ÚTIL PROLONGADA Y SIN PROBLEMAS.

Reducción de piezas de gran desgaste

Los martillos neumáticos rompepavimentos de Sullair han eliminado la mayoría de las piezas de gran desgaste. Menos piezas significa menos desgaste, menos mantenimiento y menos tiempo de inactividad.

Sin sistema de crucetas

A diferencia de los martillos neumáticos rompepavimentos convencionales, éste

con empuñadura flexible no tiene un sistema de crucetas con múltiples piezas. Con menos piezas se reduce el desgaste y el riesgo de pérdida de aire. Sin un sistema de crucetas que requeriría tres impactos independientes, se reduce también el nivel de ruido.

Cilindro unimodular sin salientes

Un amortiguamiento de aire hermético se forma al final de la carrera del pistón y evita que el pistón sufra un impacto directo cuando la herramienta no está rompiendo el pavimento. La eliminación de varillas laterales, tuercas y resortes hace que los martillos neumáticos rompepavimentos de Sullair tengan una línea más elegante y sean más cómodos de operar.

Lubricación mínima

Con sólo dos piezas moviéndose durante la operación, la transferencia normal de aceite del compresor, combinada con la humedad del aire, normalmente proporcionará suficiente lubricación bajo condiciones normales de operación. La lubricación manual antes del almacenamiento es suficiente.

Pistón de impacto directo

Una pieza móvil de impacto minimiza el mantenimiento.

Intercambiabilidad de piezas

La estandarización del diseño permite un alto grado de intercambiabilidad de piezas entre los modelos Sullair.

Más silencioso

El pistón, que hace impacto directamente sobre el vástago de acero en vez de sobre una cruceta, reduce el nivel de ruido del martillo neumático rompepavimentos.

Silenciador super silencioso

Nuestro silenciador exclusivo reduce los niveles de ruido en 6 dBA, mientras evita el congelamiento de la herramienta aun en los climas más fríos.

Opción de empuñadura flexible

Esta empuñadura flexible reduce en hasta el 60% las vibraciones para el operador sin pérdida de potencia.

Funcionamiento más suave

El contragolpe reducido es menos fatigante para el operador.

Diseño mejorado de retenedor

Los fuertes pasadores de rodillos dobles permiten un cambio sencillo de las herramientas.

Menor consumo de aire

El diseño de pistón de impacto directo, la válvula automática no corrosible y el cilindro unimodular reducen en gran medida el consumo de aire. Usted puede operar más herramientas desde un solo compresor. Por ejemplo, un sólo compresor de 125 pcm operará dos martillos neumáticos rompepavimentos MPB 90.

Garantía limitada de dos años

Todas las piezas de los martillos neumáticos rompepavimentos Sullair tienen garantía de dos años contra defectos de fabricación. Además, si una pieza se desgasta bajo condiciones normales de funcionamiento, estará cubierta por la garantía exclusiva de dos años de Sullair.

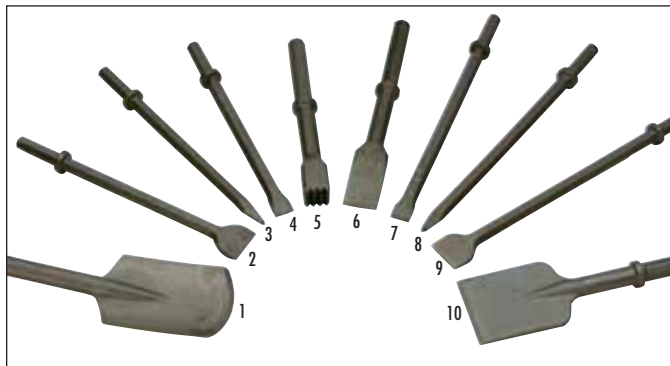

Los accesorios de acero para martillos neumáticos rompepavimentos están disponibles en las medidas de 14" a 18" de largo, tamaño del vástago de 7/8" x 3 3/4" a 1 1/4" x 6". La selección de Sullair incluye palas de arcilla (1), cinceles anchos (2 y 9), puntas de barreta (3 y 8), cinceles angostos (4 y 7), herramientas de buje (5), cuñas para ladrillos (6), y cortadores de asfalto (10).

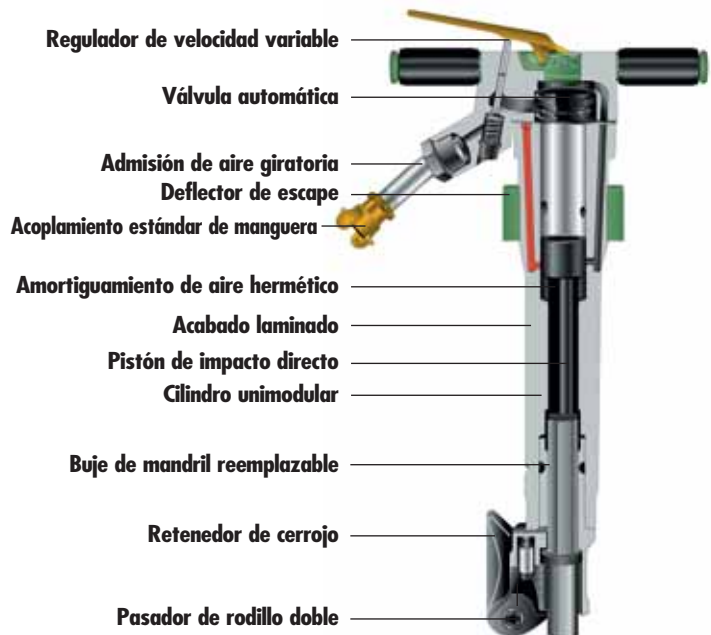

N SIDO
MÁS TIEMPO.

ESPECIFICACIONES DE DISEÑO DEL MARTILLO NEUMÁTICO ROMPEPAVIMENTOS

Modelo	Peso lbs	Largo pulg.	Diámetro y Carrera pulg.	Golpes/Min.	Consumo de aire PCM	Admisión de aire NPT	Peso de embarque lbs	Tamaño del mandril
MPB-90A	92	27½"	2¼" x 5½"	1380	62	¾"	97	1½" HX x 6" 1¼" HX x 6"
MPB-60A	69½	26½"	2½" x 5½"	1360	48	¾"	74	1½" HX x 6" 1¼" HX x 6"
MPB-35C	39	25½"	1¾" x 5¼"	1200	49	¾"	43	1" HX x 4¼"
MPB-30A	35½	23"	1½" x 3½"	1850	37	¾"	41	¾" HX x 3¼" 1" HX x 4¼"
MPB-90AF	99½	28⅞"	2¼" x 5½"	1380	62	¾"	105	1½" HX x 6" 1¼" HX x 6"
MPB-60AF	77	28⅞"	2½" x 5½"	1360	48	¾"	82	1½" HX x 6" 1¼" HX x 6"
MPB-90AS	94	27⅞"	2¼" x 5½"	1380	62	¾"	101	1½" HX x 6" 1¼" HX x 6"
MPB-60AS	71½	26¾"	2½" x 5½"	1360	48	¾"	79	1½" HX x 6" 1¼" HX x 6"
MPB-90AFS	101	28⅞"	2¼" x 5½"	1380	62	¾"	108	1½" HX x 6" 1¼" HX x 6"
MPB-60AFS	78½	28¼"	2½" x 5½"	1360	48	¾"	86	1½" HX x 6" 1¼" HX x 6"
MCD-30	33¾	24"	1½" x 3½"	1850	37	¾"	39	¾" HX x 3¼" 1" HX x 4¼"

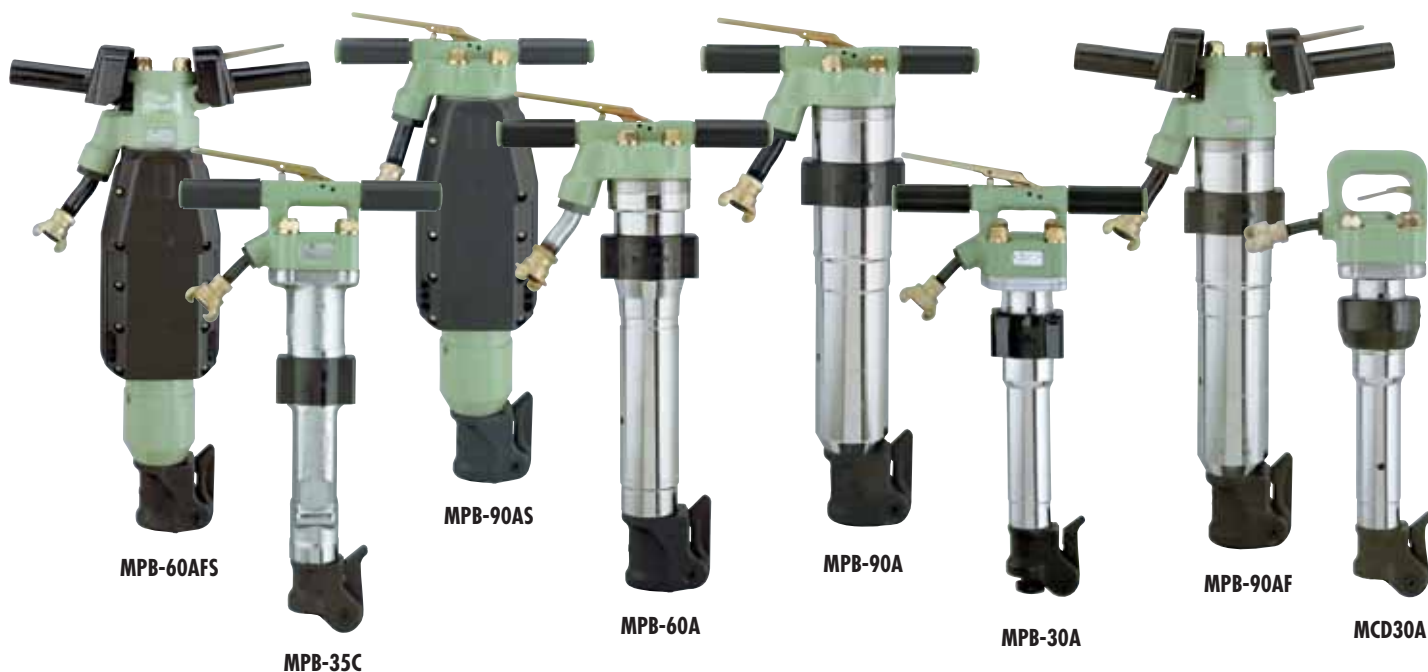

LA EMPUÑADURA FLEXIBLE REDUCE LAS VIBRACIONES

EL DISEÑO ERGONÓMICO PRESENTA UNA EMPUÑADURA FLEXIBLE ENGOZNADA QUE REDUCE HASTA UN 60% LAS VIBRACIONES PARA EL OPERADOR SIN PÉRDIDA DE POTENCIA. MEDIANTE LA ABSORCIÓN DEL IMPACTO, LA EMPUÑADURA FLEXIBLE REDUCE LA FATIGA DEL OPERADOR, DISMINUYE LA TENSIÓN EN LOS HOMBROS Y PARTE SUPERIOR DE LA ESPALDA Y ESTIMULA LA PRODUCTIVIDAD.

Investigación sobre las vibraciones del martillo neumático

El diseño de la empuñadura flexible surge a raíz de las investigaciones realizadas por la unidad de operaciones francesa de Sullair en cooperación con la INRS del gobierno francés (equivalente a la OSHA en los EE.UU.). Mediante la evaluación del esfuerzo de los martillos neumáticos rompepavimentos en existencia en ese momento, el equipo descubrió que las vibraciones (identificadas frecuentemente como contragolpes) provenían de las fuerzas de presión que actúan tanto en el cuerpo como en el pistón de golpe de la máquina. Las investigaciones demostraron que las vibraciones del martillo neumático rompepavimentos se transmiten a través de las contracciones musculares de los brazos y manos al resto del cuerpo, a un índice de 1000 a 1500 por minuto.

La solución ideal

Durante varios años ingeniería investigó diferentes maneras de reducir los efectos de las vibraciones del martillo neumático rompepavimentos. Se construyeron y probaron varios prototipos en la búsqueda de una empuñadura más resistente que proporcionara al mismo tiempo un arranque simple y progresivo. Las investigaciones culminaron en el diseño de la empuñadura flexible del martillo neumático rompepavimentos.

Empuñadura engoznada y materiales que absorben vibraciones

En esta herramienta las vibraciones se reducen mediante empuñaduras opuestas que giran sobre dos pasadores en ambos lados de la cabeza del martillo neumático rompepavimentos. El diseño permite suficiente espacio al tiempo que mantiene las empuñaduras firmes. Dos resortes helicoidales evitan el contacto directo entre las empuñaduras y el cuerpo del martillo neumático. La tensión de los resortes proporciona suficiente empuje cuando el martillo neumático está funcionando, permitiendo también que los resortes actúen como eficientes materiales absorbentes de vibraciones.

Otras mejoras en el diseño

El nuevo diseño de empuñadura condujo a otras mejoras en el diseño. Por ejemplo, para poder engoznar las empuñaduras correctamente, la cabeza del martillo neumático rompepavimentos, en particular la admisión de aire comprimido, tenía que ser rediseñada completamente.

Poder a través de la sencillez

El sistema de suspensión de la empuñadura es independiente y no tiene ningún efecto sobre la potencia sorprendente del martillo neumático rompepavimentos. Basado en el concepto de "poder a través de la sencillez", el sistema utiliza un solo pistón que es conducido a través de toda la duración de carrera.

Sin sistema de crucetas

A diferencia de los martillos neumáticos rompepavimentos convencionales, éste con empuñadura flexible no tiene un sistema de crucetas con múltiples piezas. Con menos piezas se reduce el desgaste y el riesgo de pérdida de aire. Sin un sistema de crucetas que requeriría tres impactos independientes, se reduce también el nivel de ruido.

Fuerza de impacto elevada

Las pruebas demuestran que estos martillos neumáticos rompepavimentos de un solo pistón transmiten mayor fuerza de impacto, libra por libra, que los martillos neumáticos convencionales. La carrera más intensa y prolongada también reduce la velocidad del pistón, extendiendo por consiguiente la vida útil de la herramienta.

Menor consumo de aire

El diseño de pistón de impacto directo del martillo neumático rompepavimentos, su válvula automática no corrosible y su cilindro unimodular reducen en gran medida el consumo de aire. Como resultado, más martillos neumáticos rompepavimentos con empuñadura flexible pueden operarse desde un solo compresor.



Manijas de antivibración

ROMPEDORES DE REMACHES SULLAIR

POTENCIA PARA CORTAR Y REMOVER LAS CABEZAS DE REMACHES EXTRA GRANDES, TRABAJOS PESADOS DE CINCELADO Y ROTURA DE HORMIGÓN, PARA REALIZAR TRABAJOS EN PUENTES, MANTENIMIENTO DE ESTRUCTURAS DE ACERO, REPARACIÓN DE VAGONES DE FERROCARRIL, ASTILLEROS, PLANTAS PETROQUÍMICAS Y TRABAJOS DE DEMOLICIÓN.

La Empuñadura en forma de D con diseño a gatillo interno brinda comodidad y control al operador en las tareas de demolición.

Control variable del regulador Permite control variable de la velocidad que mejora la producción al máximo.

Silenciador y buje de admisión atomizado estándares Proporciona un funcionamiento más silencioso y filtra la admisión contra partículas contaminantes.

Las piezas intercambiables proporcionan flexibilidad Las piezas intercambiables (menos el cilindro) reducen el inventario necesario y aumentan la versatilidad de las piezas.

Válvula de control simplificado Permite un funcionamiento más suave en ambientes sucios mediante tolerancias diseñadas con mucha precisión.

Garantía de 90 días sobre las piezas Esta garantía Sullair cubre todas las piezas de la herramienta contra desperfectos de fabricación.

Lubricación Los rompedores de remache requieren de un sistema de lubricación. Este equipo es opcional.



Para uso sobre concreto, Sullair ofrece accesorios de acero para cínceles y puntas de barreta para sus rompedores de remaches. Disponibles en tamaño estándar 80 X y Gigante 11 X.

ESPECIFICACIONES DE DISEÑO DE LOS ROMPEDORES DE REMACHES MRB-8 Y MRB-11

Modelo	MRB-8	MRB-11
Peso neto	30 lbs.	33 lbs.
Largo	22 1/2"	25 1/2"
Peso de embarque	35 lbs.	38 lbs.
Díámetro y carrera	1 3/16" X 8"	1 3/16" X 11"
Golpes por minuto	1140	850
Consumo de aire	44 pcm	50 pcm
Admisión de aire	1/2" NPT	1/2" NPT
Tamaño del portabroca	11X Gigante	11X Gigante



MRB-8

MRB-11

LOS MARTILLOS PICADORES SULLAIR HAN SIDO DISEÑADOS Y CONSTRUIDOS PARA DURAR.

EL MARTILLO PICADOR SULLAIR HA SIDO DISEÑADO PARA BRINDAR UNA CONFIABILIDAD RESISTENTE. OBSERVE LAS SIGUIENTES CARACTERÍSTICAS:

Cabeza de cuatro pernos

Este diseño exclusivo reduce la rotura de la empuñadura. Se ha eliminado el problema común que una conexión roscada de la empuñadura al cilindro se suelte y dañe a la empuñadura y las piezas internas.

Empuñadura en forma de "D"

La fuerte configuración en "D" es lo suficientemente grande como para proporcionar un agarre firme y cómodo, aun con manos enguantadas.

Se requiere un mínimo de lubricación

Con su exclusivo diseño y materiales, la transferencia de aceite normal del compresor, combinada con la humedad del aire, generalmente suministra suficiente lubricación bajo condiciones normales de funcionamiento.

Funcionamiento más suave

El exclusivo diseño de la cabeza del martillo picador proporciona una mayor comodidad para el operador.

Elección de la longitud de carrera y bujes

Los martillos de picar Sullair están disponibles en carreras de 2", 3" y 4" con bujes redondos de 0.680 o hexagonales de 0.580.

Elección de sujetadores

Se incluyen como estándar los sujetadores de collar ovalado. Hay sujetadores opcionales disponibles en collares universales tipo bola, collares redondos o sujetadores de segmentos de cambio rápido..

Deflector de escape

Un fuerte deflector de escape moldeado dirige el aire de escape en dirección contraria al operador.

Opcion de admisión de aire

Se proporcionan dos bujes de admisión de aire: 3/8" NPT y 7/8-24, de rosca interna. Los bujes proporcionan conexiones versátiles a las mangueras a la vez que protegen las roscas de entrada de la empuñadura.

Garantía limitada de las piezas

Una garantía limitada de dos años para las piezas de la empuñadura y de un año para todas las otras piezas, con excepción del sujetador y los resortes del sujetador. Además, si una pieza, que no sea el sujetador o el resorte del sujetador, se desgasta bajo condiciones normales de funcionamiento, estará cubierta por la garantía exclusiva de Sullair para los martillos picadores.



Las distintas opciones en collares y vástagos para los accesorios de acero del martillo de picar de Sullair le permiten elegir el tipo perfecto para su proyecto.

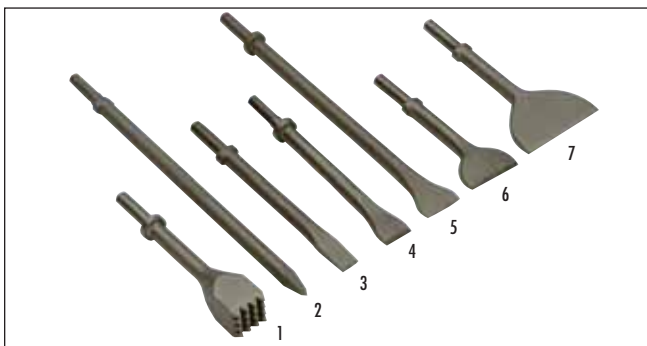

Los accesorios de acero para martillos de picar incluyen herramientas de bujes (1), puntas de barreta (2), cinceles angostos (3), cinceles anchos de 1 1/2" (4), cinceles anchos de 2" (5). Consulte a la fábrica sobre los cinceles anchos de 3" (6), y los cinceles anchos de 5" (7).

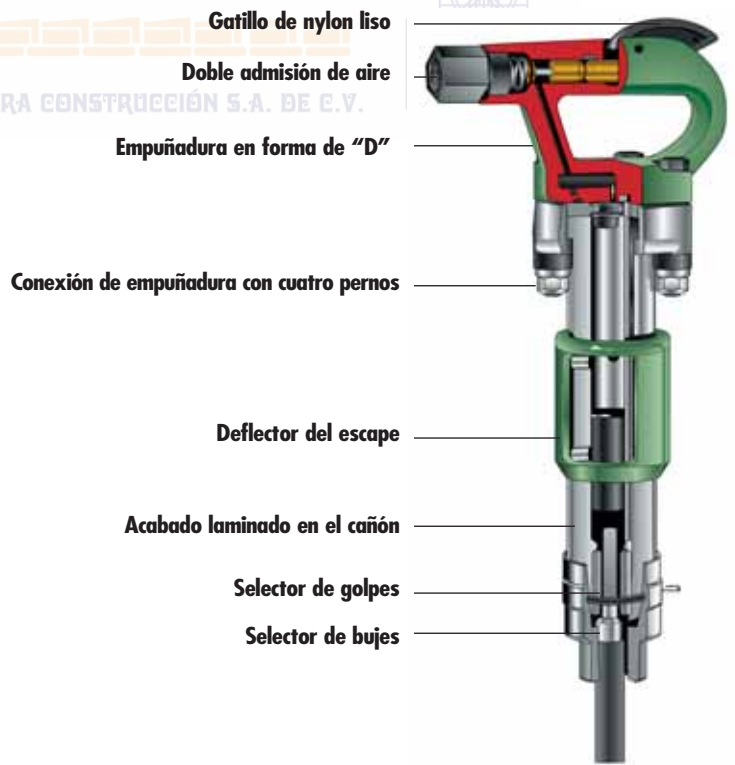
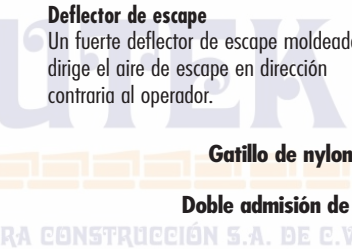

ESPECIFICACIONES DE DISEÑO DEL MARTILLO NEUMÁTICO UTILITARIO

Modelo	Peso lbs	Largo pulg.	Diámetro y Carrera pulg.	Frecuencia de impacto golpes/min	Consumo de aire PCM	Diámetro de admisión de aire pulg.	Peso de embarque lbs	Tamaño del mandril
MCH-2	16 ⁵ / ₈	14"	1 ¹ / ₈ " x 3"	3600	34	3/8" NPT or 7/8-24	18	.680 redondo .580 hex
MCH-3	17 ³ / ₄	15 ¹ / ₄ "	1 ¹ / ₈ " x 3 ³ / ₄ "	2280	33	3/8" NPT or 7/8-24	19	.680 redondo .580 hex
MCH-3S	19 ³ / ₄	17"	1 ¹ / ₈ " x 3 ³ / ₄ "	2280	33	3/8" NPT or 7/8-24	20 ⁷ / ₈	.680 redondo .580 hex
MCH-4	18 ⁵ / ₈	16 ¹ / ₂ "	1 ¹ / ₈ " x 4 ¹ / ₄ "	1800	30	3/8" NPT or 7/8-24	20	.680 redondo .580 hex
MCH-4S	20 ³ / ₄	18"	1 ¹ / ₈ " x 4 ¹ / ₄ "	1800	30	3/8" NPT or 7/8-24	22 ¹ / ₈	.680 redondo .580 hex
MLC-10	12	14 ¹ / ₂ "	1 ⁷ / ₆₄ " x 1 ¹³ / ₁₆ "	2940	17	3/8" NPT or 7/8-24	14	.680 redondo .580 hex



LOS BARRENOS SULLAIR HAN SIDO DISEÑADOS PARA PROTEGER AL OPERADOR.

EMPUÑADURA CON DISPOSITIVO DE SEGURIDAD, VELOCIDADES DE BARRENADO VARIABLES, UN CONTROL PARA BARRENADO Y SOPLADO, MENOS PIEZAS SIGNIFICA MENOS MANTENIMIENTO

ESTÁN DISEÑADOS PARA PROPORCIONAR PROTECCIÓN AL OPERADOR, AL MISMO TIEMPO QUE BRINDAN UN RENDIMIENTO SIN PROBLEMAS. OBSERVE LAS SIGUIENTES CARACTERÍSTICAS:

Empuñadura con dispositivo de seguridad

Los barrenos Sullair han sido diseñados de modo que la herramienta se detenga automáticamente cuando el operador suelta la palanca reguladora de admisión.

Un control para barrenar y soplar

Una única palanca reguladora de admisión controla todas las funciones de la herramienta, desde el apagado, hasta el soplado solamente, y hasta las velocidades de barrenado progresivas.

Control del regulador variable

Permite el control de velocidad progresivo para una máxima producción de barrenado.

Limpieza continua del orificio

El aire de barrido es dirigido a través de la varilla de perforación a todas las velocidades de barrenado para limpiar las impurezas del orificio.

Rotación directa del pistón

Reduce la pérdida de torsión, elimina el desgaste de piezas como la barra estriada.

Menos mantenimiento

El diseño exclusivo de los barrenos Sullair elimina muchas piezas de gran desgaste. Esto significa menos pérdida de potencia debido al desgaste, menos tiempo de inactividad al cambiar partes desgastadas y menores costos de mantenimiento.

Se requiere una lubricación mínima

Con sólo dos piezas moviéndose durante la operación, una válvula automática no corrosible, menos movimiento radial del pistón y aleaciones de alta tecnología, los

barrenos Sullair no requieren un aceite especial para perforadores de roca. La transferencia de aceite normal del compresor, combinada con la humedad del aire, generalmente suministra suficiente lubricación bajo condiciones normales de funcionamiento.

Depósito de aceite

Un depósito de aceite incorporado asegura una lubricación directa de las partes rotativas. El uso del lubricante estándar de engranajes de grado 90-140 prolonga la vida útil de las piezas críticas.

Garantía de un año

Todas las piezas de las perforadoras neumáticas Sullair tienen garantía contra defectos de fabricación. Además, si una pieza se desgasta bajo condiciones normales de funcionamiento, estará cubierta por la garantía exclusiva de un año de Sullair.

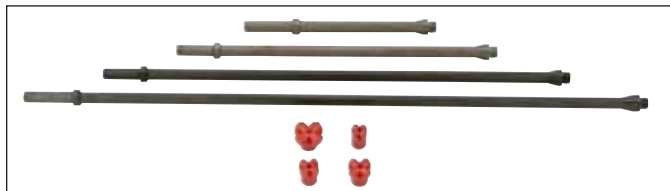

Las barrenas de acero con rosca H están disponibles en las medidas de 12" a 48" de largo. Las barrenas de carburo con rosca H para rocas de Sullair están disponibles en los tamaños de 1 1/2" a 3".



Ofrecemos una gran variedad de barrenas de carburo para complementar sus perforadores Sullair de uso general y satisfacer las necesidades de su proyecto. Las barrenas de vástago redondo están disponibles en las medidas de 5/16" a 1 3/4"; las de vástago hexagonal de 1/2" a 1 1/4". Las profundidades de perforación varían de 8" a 18".



Los cinceles y barrenas MRD-9 sólo están disponibles con vástago redondo.

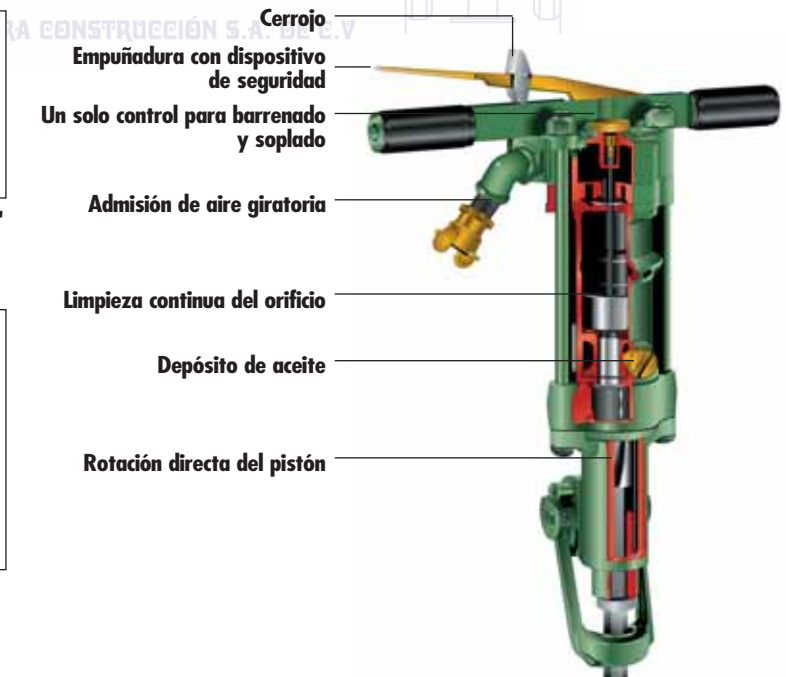

- Cerrojo
- Empuñadura con dispositivo de seguridad
- Un solo control para barrenado y soplado
- Admisión de aire giratoria
- Limpieza continua del orificio
- Depósito de aceite
- Rotación directa del pistón

PROPORCIONAR EFICIENCIA Y PROTECCIÓN

ESPECIFICACIONES DE DISEÑO DEL MARTILLO NEUMÁTICO PERFORADOR

Modelo	Peso lbs	Largo pulg.	Diámetro y Carrera pulg.	Golpes/Min.	Consumo de aire PCM	Admisión de aire NPT	Peso de embarque lbs	Tamaño del mandril
MRD-9	9	15½"	1½" x 1¾"	2800	21	¾"	10	¾" RD x 3¾" ⅝" HX x 1¾"
MRD-30	34	21	2½" x 1¾"	2300	53	¾"	38	⅞" HX x 3¼" ⅞" HX x 4¼"
MRD-40	45½	23½"	2½" x 2¾"	1800	80	¾"	52	⅞" HX x 3¼" ⅞" HX x 4¼" 1" HX x 4¼"
MRD-50	48½	23¼"	3 x 2½"	1800	99	¾"	55	⅞" HX x 3¼" ⅞" HX x 4¼" 1" HX x 4¼"
MRD-55	56	23¾"	2½" x 2½"	1650	95	¾"	60	⅞" HX x 4¼" 1" HX x 4¼"

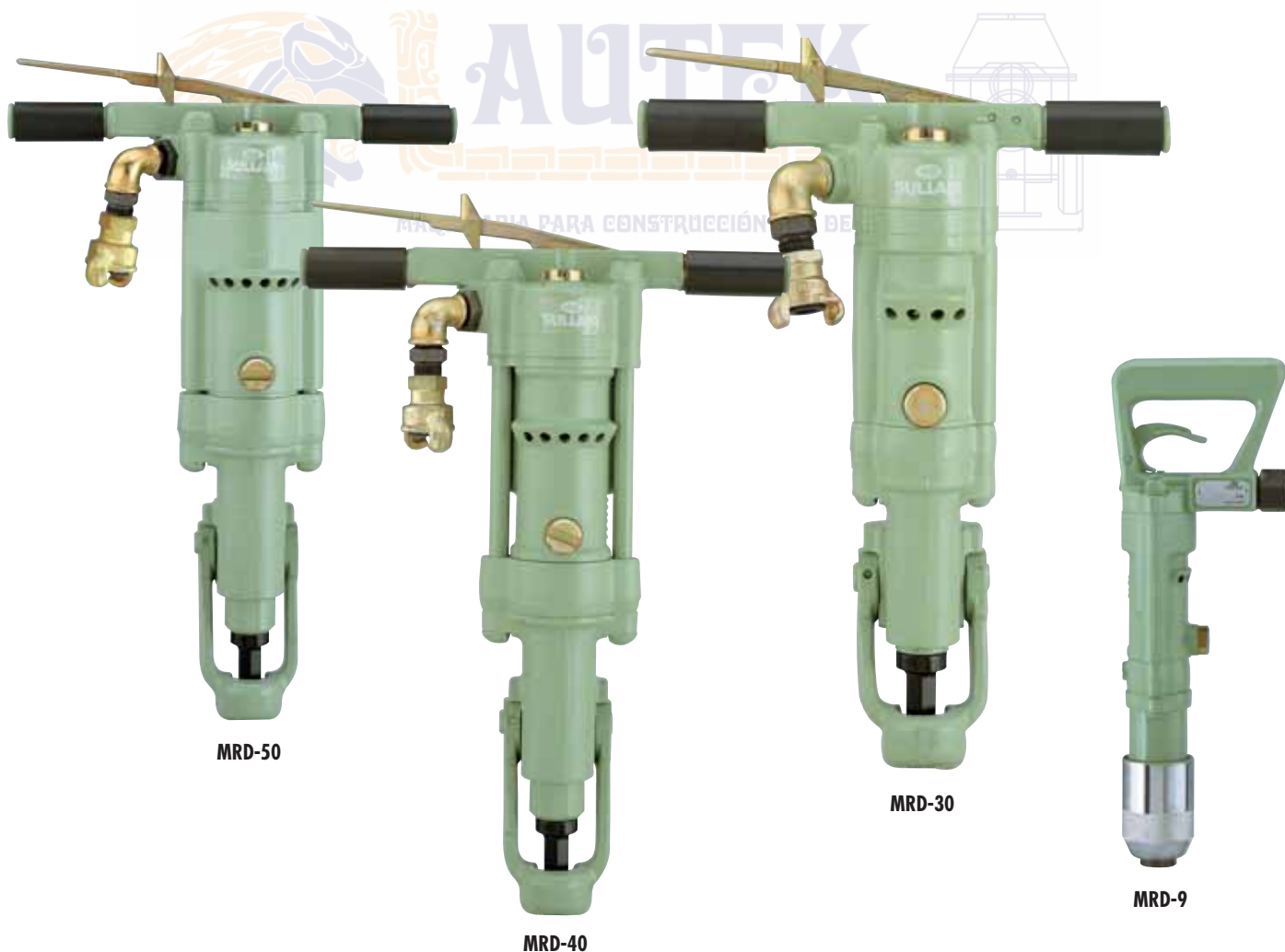

PERFORADORAS DE ROCA SULLAIR MRD-55 Y MRD-60

LA MRD-55 ES UNA PERFORADORA DE ROCA PARA TRABAJOS PESADOS Y DE UTILIDAD GENERAL PARA PERFORACIONES DE HASTA 20 PIES DE PROFUNDIDAD EN LAS ROCAS MÁS DURAS. ROTACIÓN RÁPIDA PARA MAYOR PRODUCTIVIDAD. CONEXIÓN GIRATORIA DE ADMISIÓN DE AGUA Y AIRE. LAS POCAS PIEZAS CONVIERTEN EL BARRENADO SECO, PARA USO GENERAL, A BARRENADO HÚMEDO, PARA BARRENADO SIN POLVO.

LA MRD-60 PROPORCIONA UNA ROTACIÓN DE 200 RPM Y UNA FUERZA ENERGÉTICA DESCENDENTE DE 60 LIBRAS PARA FACILITAR LA PENETRACIÓN EN ROCAS DURAS. CONEXIÓN GIRATORIA DE ADMISIÓN DE AIRE, 2 VELOCIDADES DE PERFORACIÓN. VÁLVULA DE ESCAPE PARA CONTROLAR LA CONDICIONES DE SOPLADO DE AIRE, SOPLADO EN SECO SOLAMENTE.

Empuñadura de Goma

Reduce las vibraciones, disminuyendo la fatiga del operador.

Controles para Barrenar y Soplar

La MRD-55 tiene una sola palanca reguladora que controla todas las funciones de la herramienta, desde el apagado, hasta el soplado solamente y las velocidades progresivas de barrenado. En la MRD-60, la palanca reguladora controla las funciones de la herramienta, desde el apagado, hasta dos velocidades de perforación y la válvula de escape controla la velocidad del soplado.

Control del regulador ajustable en la MRD-55

Permite el control de velocidad para una máxima producción de barrenado.

Limpieza Continua del Orificio

El aire de barrido es dirigido a través de la varilla de perforación a todas las velocidades de barrenado para limpiar las impurezas del orificio.

Trinquetes de Rotación Reversibles en la MRD-55

Prolongan la vida útil para lograr mayor productividad.

Buje del Mandril, Buje de Amortiguamiento del Pistón y Tuerca Estriada Reemplazables

La facilidad de reemplazo extiende la vida útil de la herramienta.

Escape Delantero en la MRD-55

Condiciones de operación más limpias.

Garantía de 90 Días en las Piezas

Esta garantía Sullair cubre todas las piezas de las herramientas contra defectos de fabricación.

MRD-55 Húmeda o Seca

Hay disponible un "Juego Húmedo" opcional para barrenado sin polvo.

Lubricador Interno en la MRD-60

Utiliza una línea de lubricación de aceite de grado 90 para lubricar el ensamblado interno del estriado y del trinquete.

MRD-55 y MRD-60

Línea de lubricación continua con la recomendación de usar aceite de grado 10 para la lubricación.



MRD-60



MRD-55

ESPECIFICACIONES

	MRD-55	MRD-60
Peso neto	56 lbs.	60 lbs.
Largo	23 ³ / ₄ "	22"
Diámetro y carrera	2 ⁵ / ₈ " x 2 ¹ / ₁₆ "	2 ⁵ / ₈ " x 2 ³ / ₅ "
Golpes por minuto	1650	1800
Consumo de aire	95 pcm	91 pcm
Admisión de aire	3/4" NPT	3/4" NPT
Peso de embarque	60 lbs.	65 lbs.
Tamaño del mandril	1" HX x 4/4" 7/8" HX x 4/4"	7/8" HX x 4/4" 1" HX x 4/4"

APISONADORA DE RELLENO SULLAIR

LA APISONADORA DE RELLENO SULLAIR MBT-6 LE BRINDA TODA LA POTENCIA PARA COMPACTAR A UNA VELOCIDAD QUE PERMITE UN CÓMODO CONTROL.

Aplicaciones

La apisonadora de relleno Sullair MBT-6 es la herramienta ideal para compactar relleno alrededor de postes de empresas de servicio público, cimientos y otras estructuras. Compacta rápida y eficientemente el relleno excavado para realizar reparaciones de líneas de servicio antes de emparchar el pavimento.

Deflector de escape

Un fuerte deflector de escape moldeado dirige el escape en dirección contraria al operador.

Culata de acero estándar

Cuenta con una culata estándar de acero sólido de 6" de diámetro. Hay disponibles culatas opcionales para aplicaciones especiales. La culata se mantiene acoplada al vástago del pistón con un tornillo de fijación de cabeza hexagonal para facilitar el montaje y la remoción.

Acabado Liso

El cañón laminado facilita la limpieza de los materiales adhesivos.

Se requiere un mínimo de lubricación

Con las características de diseño y los materiales de primera calidad del MBT-6, la transferencia de aceite normal del compresor, combinada con la humedad del aire, generalmente suministra suficiente lubricación bajo condiciones normales de funcionamiento.

No se requiere ajuste de la empaquetadura

No es necesario ajustar la garnición de la apisonadora Sullair MBT-6. Las juntas dobles conservan su eficacia durante la vida útil de la misma.

Garantía limitada de un año

Todas las piezas de la apisonadora tienen garantía de un año contra defectos de fabricación. Además, si una pieza, excluyendo la culata y el tornillo de fijación, se desgasta bajo condiciones normales de funcionamiento, estará cubierta por la exclusiva garantía de Sullair.



Las bases para apisonadoras de relleno, al igual que todos los accesorios de Sullair, se fabrican especialmente para las herramientas Sullair a fin de garantizar un perfecto encastre y rendimiento. Nuestra selección incluye: base de acero de 6" (1) estándar, base de aluminio de 4" (2), base en forma de media luna (3), base de aluminio de 3" (4), y de hierro maleable de 6" (que se muestra como una opción en la herramienta de la derecha).



ESPECIFICACIONES DE DISEÑO DE LA APISONADORA MBT-6

Peso neto	40½ lbs.
Largo	48¾"
Peso de embarque	44 lbs.
Diámetro y carrera	1½" X 5½"
Golpes por minuto	500
Consumo de aire	32 cfm
Admisión de aire	¾" NPT or 7/8"-24 NPT
Diámetro de culata	6"



MBT-6

HERRAMIENTA PARA DEMOLICIÓN SULLAIR MDT-22 Y MDT-30

Cabezal de bloque de dos pernos

Este diseño exclusivo reduce la posibilidad de rotura de la empuñadura. De esta manera se elimina el problema común de que se afloje la conexión entre la empuñadura a rosca y el cañón, dañando la empuñadura y las piezas internas.

Empuñadura en forma de D

El resistente diseño "D" tiene un tamaño suficientemente grande que permite al operador sostener la empuñadura con comodidad y seguridad, incluso con guantes.

Requiere mínima lubricación

Por su diseño y materiales exclusivos, el arrastre normal de aceite del compresor, junto con la humedad del medio ambiente, generalmente proporcionarán suficiente lubricación en condiciones normales de funcionamiento.

Funcionamiento más suave

El diseño exclusivo de la herramienta para demolición de Sullair brinda mayor comodidad al operador.

Largo de la carrera

El tamaño del pistón se ha adaptado al largo de la carrera para proporcionar una mejor relación entre peso y potencia.

Opción de admisión de aire

Se incluyen dos bujes de admisión de aire: de 3/8" NPT y 7/8"-24, con rosca interna. Los bujes permiten conexiones versátiles con las mangueras y protegen la rosca de la entrada de la empuñadura.

Deflector de escape

Aleja el aire del escape del operador y permite una empuñadura cómoda. También disminuye considerablemente el nivel de ruido de la herramienta.

MDT-22

El MDT-22 tiene un retenedor de punta de cambio rápido y utiliza acero estándar con vástagos hexagonales de 7/8" X 3 1/4". El MDT-22 tiene dos años de garantía.

MDT-30

El MDT-30 tiene un retenedor enroscable confiable (no tiene resorte) y utiliza rompedores de acero de remache jumbo X11 estándar, mangas y parachoques. El MDT-30 tiene un año de garantía, las mangas y los parachoques no están incluidos en la garantía.



MDT-22 UTILIZA accesorios de acero ESTÁNDAR con vástagos hexagonales de 7/8" x 3 3/4".

HERRAMIENTA PARA DEMOLICIÓN ESPECIFICACIONES

	MDT-22	MDT-30
Peso neto	24.7 lbs.	33 lbs.
Largo	20"	24.5"
Peso de embarque	26 lbs.	35.6 lbs.
Diámetro y carrera	1.5 X 4.5"	1.4 X 7.4"
Golpes por minuto	1450	1000
Consumo de aire	33.4	37.1
Diámetro de la admisión de aire	3/8" NPT o 7/8"-24	3/8" NPT o 7/8"-24
Vástago hexagonal	7/8 hx X 3 1/4	11 X Jumbo
Retenedor	Enganche	Atornillado



MDT-30 utiliza acero jumbo X11.

RASPADORES DE AGUJA DE SULLAIR

Aplicaciones

El raspador de aguja SANS de Sullair elimina el óxido, descamación, y restos de pintura y soldadura de superficies irregulares y se transforma fácilmente en un raspador de residuos de soldaduras.

Esta herramienta versátil incluye una longitud de exposición de las agujas ajustable y 19 agujas de acero (de diseño circular) como accesorios estándar. Se ofrecen agujas de berilio y cobre (que no producen chispas) como accesorios opcionales.

El raspador de residuos de soldaduras SCWF de Sullair limpia las uniones de las soldaduras y piezas fundidas, y cumple tareas generales de raspado y cincelado liviano en fundiciones, astilleros, refinерías y obras en construcción. Esta herramienta resistente presenta un gatillo de retención para facilidad de uso. El raspador de residuos de soldaduras de Sullair utiliza cinceles de 1/2 pulgada de cuerpo cuadrado.

Durabilidad incorporada

Los raspadores de Sullair se fabrican con los materiales más avanzados para lograr menor peso y mayor durabilidad por dentro y por fuera. El exterior liso negro permite la fácil eliminación de las impurezas.

Lubricación

Debido a los grados de tolerancia del diseño de estas herramientas, se debe

utilizar un sistema constante de lubricación durante la operación.

Escape frontal

Esta característica ofrece mayor higiene en las condiciones de trabajo.

Garantía de 90 días sobre las piezas

La garantía Sullair cubre todas las piezas de los raspadores por cualquier defecto de fabricación.

ESPECIFICACIONES DE LOS RASPADORES DE SULLAIR

	SANS	SCWF
Peso neto	6½ lbs.	4 lbs.
Largo	17½"	9½"
Peso de embarque	8 lbs.	6 lbs.
Diámetro y carrera	1" X 1½"	1" X 1½"
Golpes por minuto	4600	4600
Consumo de aire	14 pcm	14 pcm
Admisión de aire	¾" FNPT	¾" FNPT



Los accesorios (opcionales) incluyen el sistema de lubricación, manguera y accesorios de acero fabricados especialmente para los raspadores de aguja y los raspadores de residuos de soldaduras de Sullair.

VIBRADORES DE CONCRETO SULLAIR

Aplicaciones

Los vibradores de concreto están diseñados para el asentamiento de concreto, placas y paredes. El diámetro correcto de la herramienta depende del ancho de la pared o la profundidad del concreto.

- Cilindros laminados, fáciles de limpiar.
- Estrangulación ajustable para rendimiento óptimo.
- Solamente una pieza móvil.
- Lubricación mínima requerida.
- Manguera estándar de 10 pies.

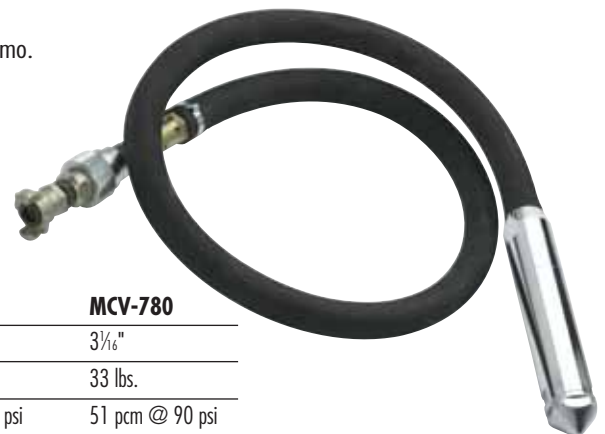

ESPECIFICACIONES DE LOS VIBRADORES DE CONCRETO SULLAIR

	MCV-300	MCV-400	MCV-580	MCV-780
Diámetro	1¾"	1½"	2¼"	3¼"
Peso	5.3 lbs.	9 lbs.	18 lbs.	33 lbs.
Aire Requerido	16 pcm @ 90 psi	17 pcm @ 90 psi	35 pcm @ 90 psi	51 pcm @ 90 psi
Hertz	18000	17000	16000	13000

VÁLVULA OSCILANTE Y ACCESORIOS ORIGINALES SULLAIR

LOS ACOPLAMIENTOS DE LA VÁLVULA OSCILANTE SULLAIR PROPORCIONAN:

APAGADO SEGURO Y SENCILLO EN LA HERRAMIENTA. NO HAY NECESIDAD DE APAGAR EL COMPRESOR. EVACUA EL AIRE DE LA HERRAMIENTA CON SEGURIDAD, AHORRA TIEMPO Y DINERO.

Facilidad para cambiar la herramienta

- Cambia la herramienta rápidamente
- Cambia los accesorios de acero con seguridad
- Evita la activación accidental de la herramienta

Completa circulación en la herramienta

- Válvula de plena circulación, sin restricción
- Orificio liso sin pérdida de presión

- en la válvula
- Conexiones rápidas y seguras**
- Conecta y desconecta bajo presión
 - Sin esfuerzo adicional contra la presión de la línea
 - La manga de seguridad evita el apagado o encendido accidental
 - En la posición de "apagada", la manguera de la herramienta está ventilada. Vea la ilustración 1.
 - Completa circulación en la posición de "encendida". Vea la ilustración 2.

La manguera tipo látigo completa de 8' cuenta con un conector de herramienta opcional:

- 7/8 X 24 de rosca fina macho
- MNPT de 1/2" con rosca macho
- MNPT de 3/8" con rosca macho
- Acoplamiento universal de 2 lengüetas
- La manguera tipo látigo cuenta con una válvula oscilante y 2 conectores de lengüetas.



SI USTED ESTÁ UTILIZANDO HERRAMIENTAS SULLAIR, OBTenga EL RENDIMIENTO POR EL CUAL PAGÓ. UTILICE SOLO ACCESORIOS ORIGINALES SULLAIR



www.sullair.com

SULLAIR CORPORATION, 3700 East Michigan Blvd., Michigan City, IN 46360, EE. UU. Teléfono: 1-800-SULLAIR o 1-219-879-5451 Fax: 1-219-874-1252

SULLAIR EUROPE, Zone des Granges, BP 82, 42602 Montbrison, Cedex, France, Teléfono: (33) 4.77.96.84.70 Fax: (33) 4.77.96.84.99

SULLAIR ASIA LTD., 74 Joo Koon Circle, Jurong, Singapore 629093, Teléfono: (65) 861-1211 Fax: (65) 861-2967 Telex: RS25117

SULLAIR ASIA, 1 Sullair Road, Chiwan, Shenzhen, República Popular China, 518068, Teléfono: (86) 755-6853477 ó (86) 755-6851686 Fax: (86) 755-6853473

SULLAIR TAIWAN LTD., 2do Piso No. 96, Ruta Chien Kuo N. Road, Taipei 104, Taiwan, Teléfono: 886-2-505-7256 Fax: 886-2-505-5480

SULLAIR ARGENTINA, Goncalves Dias 1145, 1276 Buenos Aires, Argentina, Teléfono: 54-11-5941-4444, Fax: 54-11-5941-4549

SULLAIR AUSTRALIA, 11-15 Marlo Place, Hallam, VIC, Australia, Teléfono: (613) 9703 8000, Fax: (613) 9703 8053

SSL-1057 Especificaciones sujetas a cambio sin aviso previo. © Copyright 2008 Sullair Corporation. Todos los derechos reservados. SP/10/08/2.5